

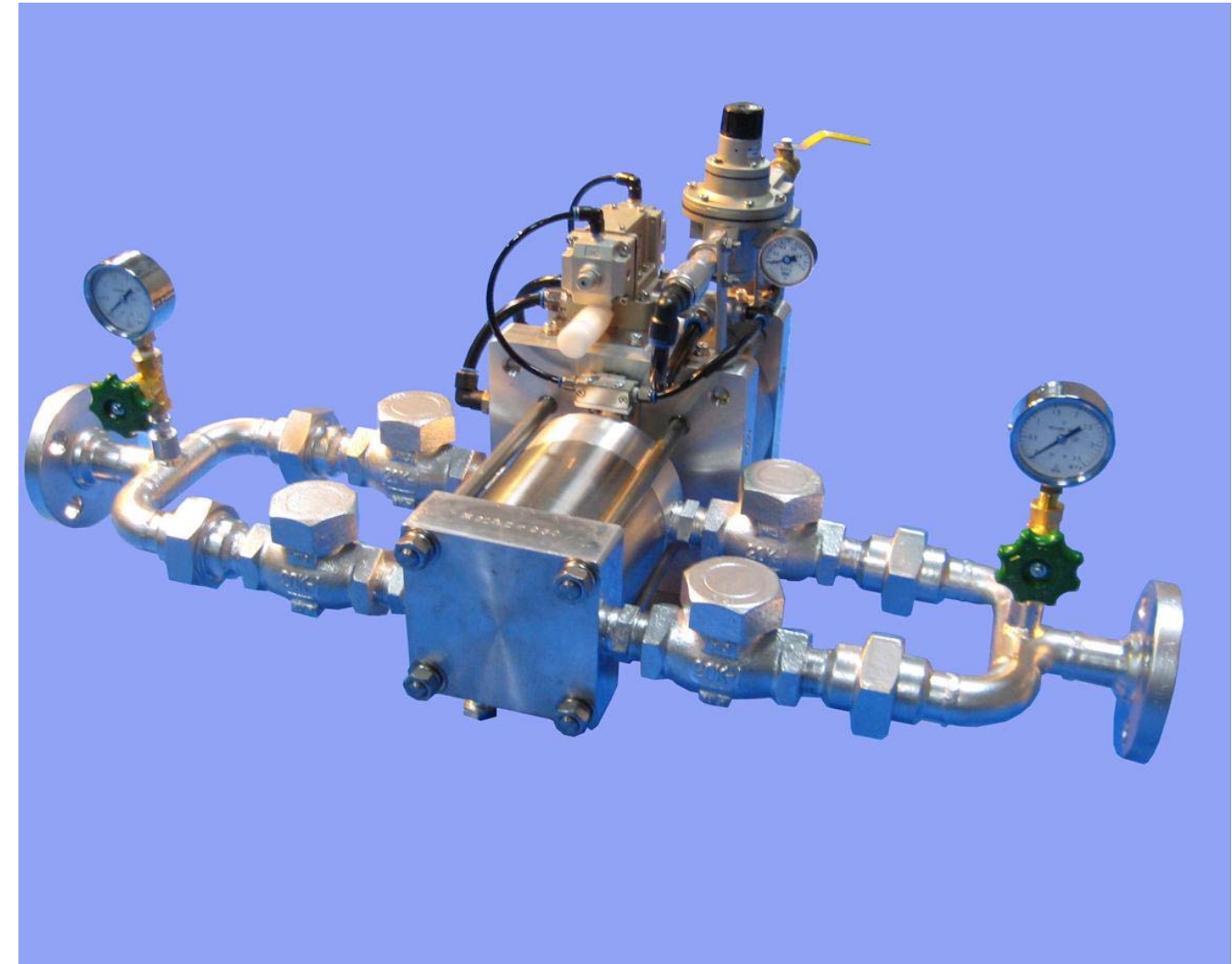

気液同送可能！

高圧ガス設備試験合格品

エアー駆動ピストンポンプ



製造・販売 **TMEX** 東京貿易メカニクス株式会社

- | | | | |
|----------------------|-----------|-------------------------|------------------|
| ■ 本 社 / 東日本営業課 | 〒104-0031 | 東京都中央区京橋2-2-1京橋エドグラン | TEL:03-6841-8570 |
| ■ 札幌事務所 | 〒060-0908 | 北海道札幌市東区北8条東3-1-1宮村ビル6F | TEL:011-748-7510 |
| ■ 仙台サービスセンター/東日本営業課 | 〒983-0043 | 宮城県仙台市宮城野区萩野町2-17-10 | TEL:022-782-8812 |
| ■ 横浜工場/横浜サービスセンター | 〒236-0002 | 神奈川県横浜市金沢区鳥浜町12-4 | TEL:045-776-2388 |
| ■ 名古屋サービスセンター/東日本営業課 | 〒452-0806 | 愛知県名古屋市西区五才美町59 | TEL:052-505-2910 |
| ■ 大阪サービスセンター/西日本営業課 | 〒564-0043 | 大阪府吹田市南吹田5-19-22 | TEL:06-6192-0291 |
| ■ 広島サービスセンター/西日本営業課 | 〒739-1733 | 広島県広島市安佐北区口田南2-15-17 | TEL:082-530-9191 |
| ■ 福岡サービスセンター/西日本営業課 | 〒812-0893 | 福岡県福岡市博多区那珂6-26-23 | TEL:092-586-0291 |

製造・販売

TMEX 東京貿易メカニクス株式会社

<http://www.tmex.jp>

<http://www.tmex.jp>

全て機械的な作動で、電気的な作動部分は全くないため、
 防爆エリア内においても圧縮空気の供給があれば作動します
 圧縮空気の供給圧力を負荷とバランスさせることで、ストローク数を調整することが可能です
 早く作動させる場合には、空気圧を上げて空気供給量を増やすことで調整できます
 ポンプ特有のNPSHを考慮する必要がほとんどありません
 気液混合での運転でも機械的ダメージがありません
 レイアウトが簡単でコンパクトに設計できます
 間欠運転に最適です

仕様

型式	設計圧力	設計温度	流体接続口	圧縮空気接続口	最大ストローク数	質量
TX80-3.8	2.0MPa	40℃	15A Rc	15A Rc	100 St/min	30kg
TX125-2.7	2.0MPa	40℃	25A Rc	15A Rc	60 St/min	55kg

用途

- ・LPG, フロン等 液化ガスの移充填
- ・簡易オートガススタンド
- ・スプレー缶への充填
- ・気液混合ガスの回収

作動原理

① 駆動エアがポートから入り、駆動側のピストンを駆動します

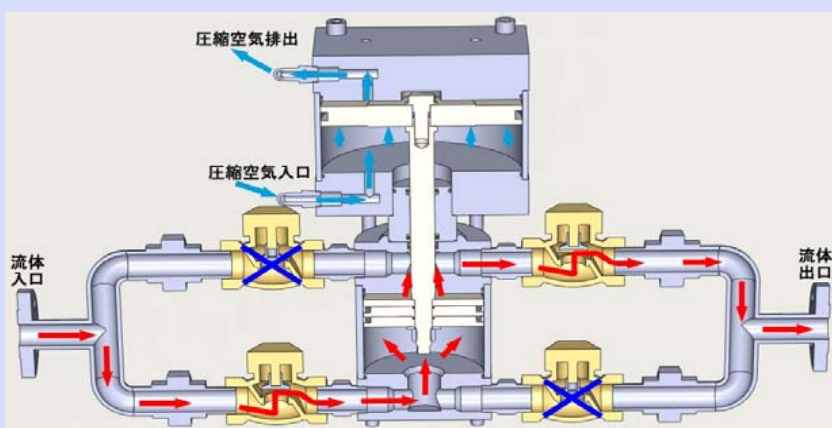

② 作動側のピストンと一緒に動き、シリンダ内に入っていた流体を押し出すとともに反対側のスペースに流体を吸い込みます

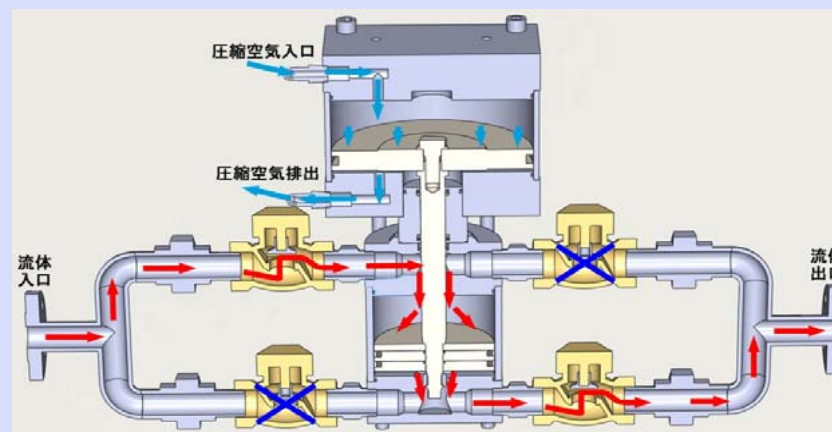

③ 駆動側ピストンが端まで移動すると、パイロットバルブピンを押し、駆動圧縮空気の経路を切替え、ストローク方向が反転します

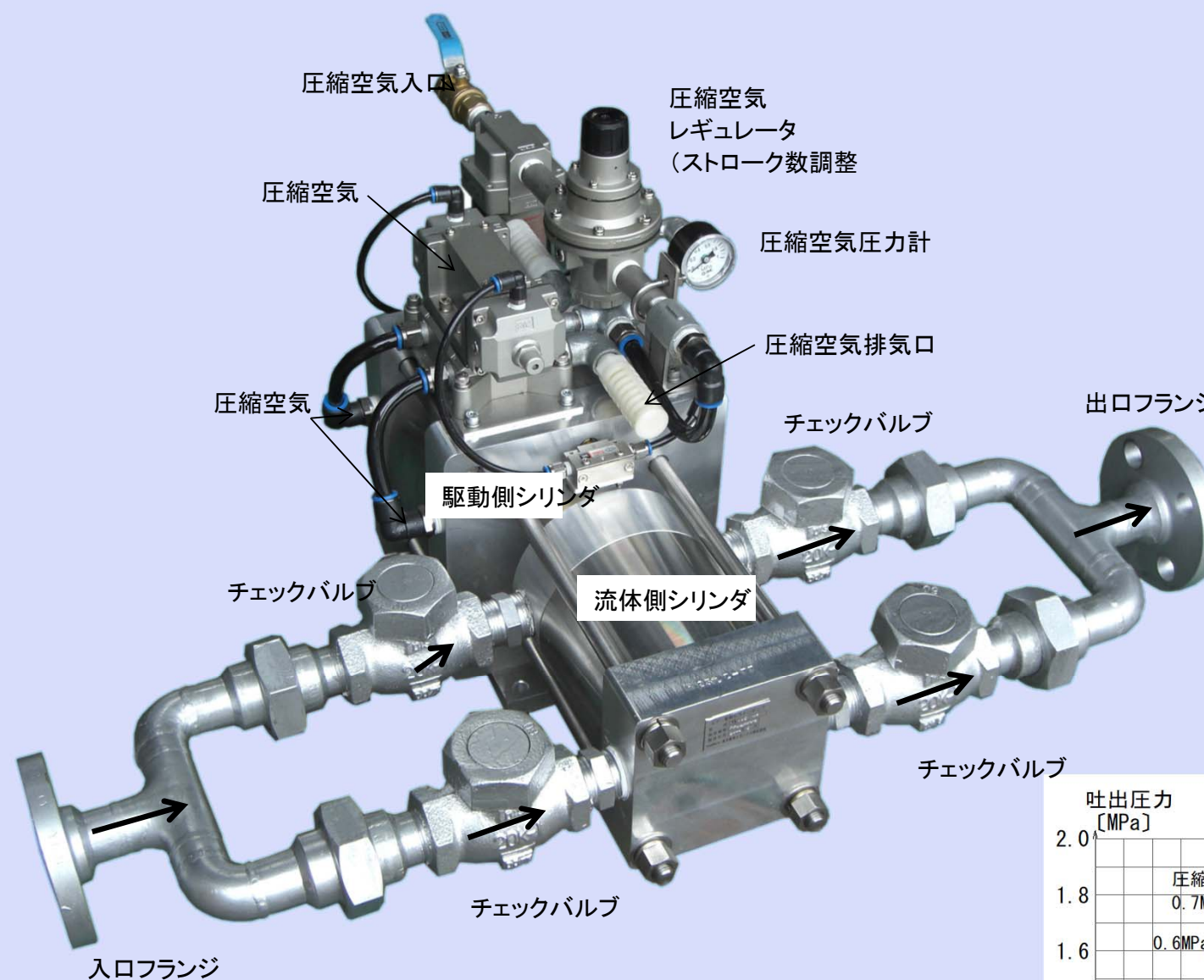

内部構造

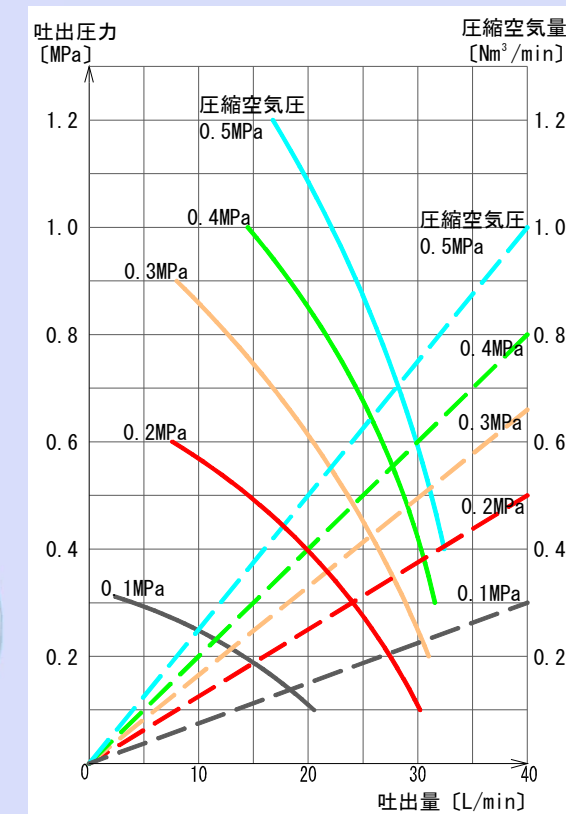
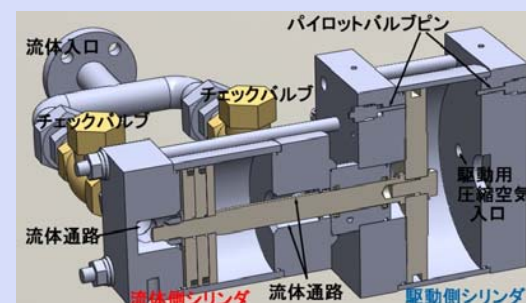
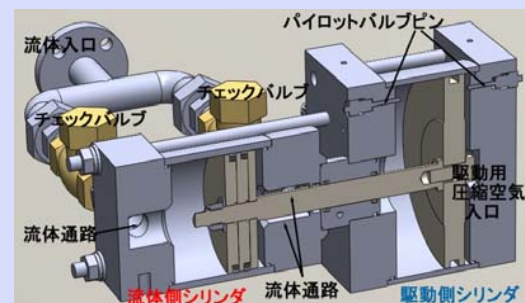

TX80-3.5型 性能曲線

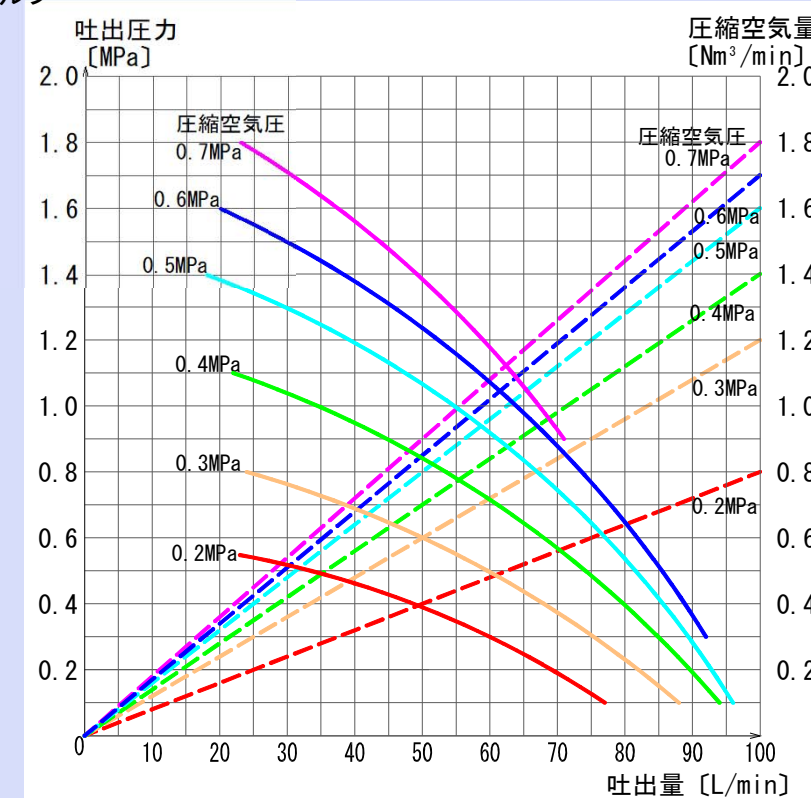

TX125-2.7-L型 性能曲線